

PRORACER ZZ

車検対応

製品名称	製品番号	車名	車両型式	年式	エンジン型式	JASMA番号	構成部品及び付属品リスト	
PRORACER	PZMA-004	ユーノス ロードスター	GH/GF-NB6C GF-NB8C	H10/01~	B6-ZE BP-ZE	03S11933	品名 数量	
							本体(A)	1
							取扱説明書	1
							リングガスケット	1

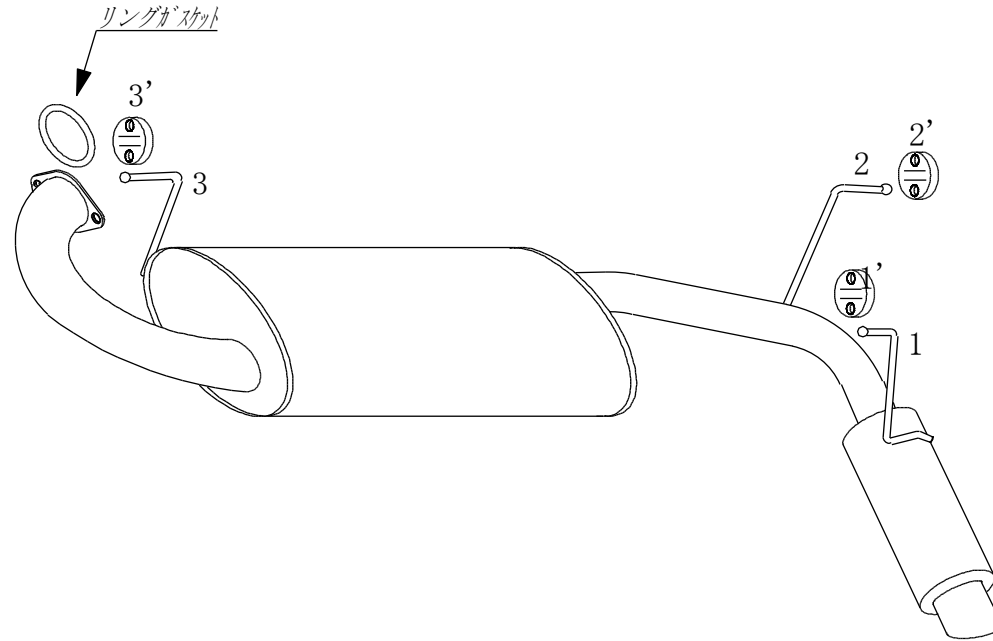

最低必要工具

メガネレンチ	12mm14mm
ソケットレンチ	12mm14mm
トルクレンチ	

組付作業手順

警告!

作業中の怪我・火傷

装着作業は専門の整備工場などに依頼してください。
 【(1)ご使用前に】を十分に理解した上で作業を実施してください。
 ※ 装着作業は必ず2名以上で行なってください。
 ※ 文中の純正とは自動車メーカーの標準装着品の意味

1. 「本体(A)の仮組付け」

本体(A)の取り付けブラケット(1)(2)を純正吊下げラバーステア(1')(2')にしっかりと差込んで下さい。次に、純正センターパイプの後側フランジと本体(A)の前側フランジの間に付属リングガスケットを挟んで純正ナットを再使用して仮締め付けて下さい。

2. 「全体の本組み付け」

本体(A)の位置関係や自動車の床、その他周辺部品とのクリアランス及びフランジ間のガスケットのずれを確認しながら前から順番に指定トルクで締め付けてください。
 (締め付けトルク400~500Kgf.cm)
 (純正部品の締め付けトルクはメーカー指定通りして下さい。)

3. 「装着状態の確認」

全体の本組付けが完了したら、もう一度マフラーを手で揺すって各部のクリアランスを確認してください。エンジンを始動して暖気し、約2500回転にして各フランジからの排気漏れ、又は各部の異常音を点検してください。運転して再度、各フランジからの排気漏れ、又は各部の異常音を点検してください。異常があれば最初からやり直して下さい。
 《面倒でも必ず最初からやり直して下さい。》

以上で当社マフラーの装着が完了しました。
 もう一度本取扱説明書をよく読んで安全で快適なドライブをしましょう。

お願い!

装着後200~300km走行した後にもう一度各部のボルト類の増し締めと、各フランジ間のガス漏れの点検をして下さい。