

# MIRACLE FIRE BALL

製品名称	製品番号	車名	車両型式	年式	エンジン型式
FIRE BALL	M04-08R	三菱 ランサーエボリューション VII	GH-CT9A	H13/2~	4G63(T/C)

品名	数量
本体(A)	1
本体(B)	1
本取扱説明書	1
カーボンメッシュリング	2
付属バンド	1
インナーサイレンサー (001)	1
ボルト(M8X15)	1
スプリングワッシャー(M8)	1

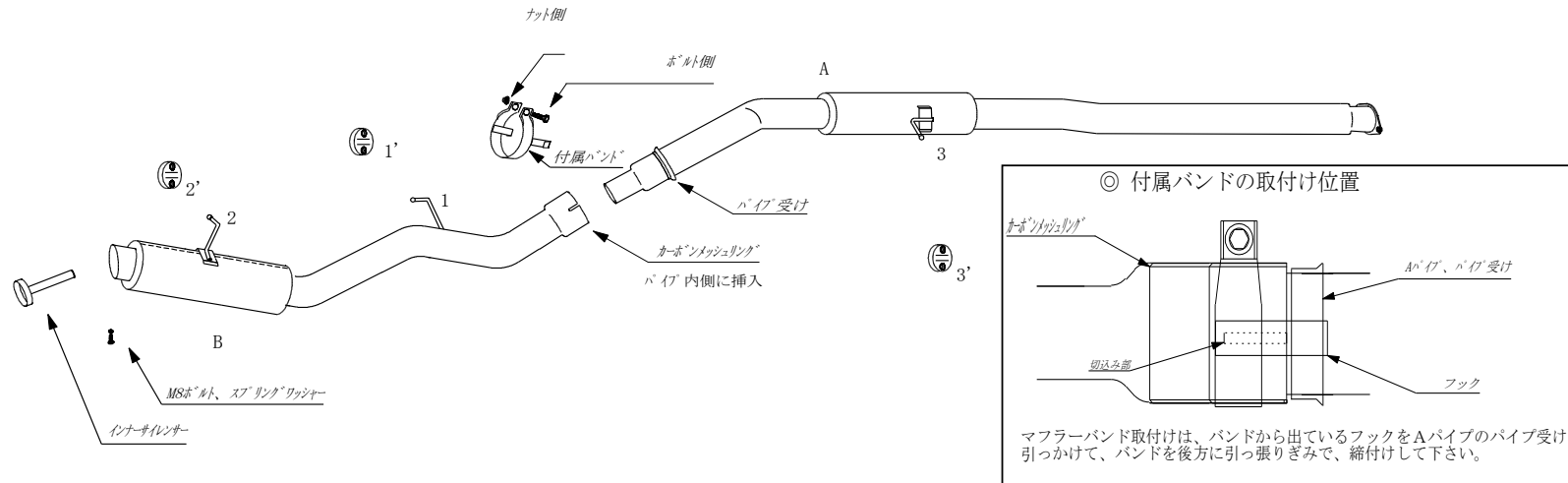

メガネレンチ	12mm14mm17mm
ソケットレンチ	12mm14mm17mm
トルクレンチ	

## 組付作業手順

### 警告!

作業中の怪我・火傷

装着作業は専門の整備工場などに依頼してください。  
【(1)ご使用前に】を十分に理解した上で作業を実施してください。  
※装着作業は必ず2名以上で行なってください。  
※文中の純正とは自動車メーカーの標準装着品の意味

- 「本体(A)の仮組付け」  
純正触媒後方フランジと、本体(A)の前側フランジとの間に、純正のガスケットを挟み、純正ナットで仮締付けして下さい。  
  
\* 本体(B)前側パイプ先端部の内側に、カーボンメッシュリングが入っているか、確認して下さい。
- 「本体(B)の仮組付け」  
本体(B)の取り付けブラケット(1)(2)を純正吊下げラバーステー(1')(2')の順番に確実に差し込み、本体(B)のパイプ側から緩めた付属バンドを通し、本体(A)の後側パイプに、本体(B)のパイプを確実に差込して下さい。次に、ジョイントに通した付属バンドのボルトをネジ込み、反対側のナット(M8)と仮締付けして下さい。  
付属バンドの締付けは、本体(A)パイプのパイプ受けに、付属バンドのフックを引っかけて、後方に引っ張りぎみで締め付けて下さい。(イラストを参考に)

### ▲お願い

- \* カーボンメッシュリング2個を本体(B)に差込んで下さい。
- \* ジョイント部の差込は、確実に差込んで下さい!
- \* バンドのナットの向きは、路面に接触しない向きで締付けして下さい。

- 「全体の組付け」  
本体(A)(B)の位置関係や自動車の床、その他周辺部品とのクリアランス及びフランジ間のガスケットのずれを確認しながら前から順番に指定トルクで締め付けてください。  
(付属品ボルト締め付けトルク 38.0(M8)~51.0(m10)N・m)  
(純正ボルトの締め付けトルクはメーカー指定通りして下さい。)  
テールパイプと自動車のバンパーの位置関係、クリアランスを確認して下さい。不具合がある場合は最初から締め直して下さい。クリアランス不足を放置すると異常な音が出たり、樹脂バンパーなどが熱で溶けたりすることがあります。  
最後に純正の遮熱板等を外している場合は元通りにして下さい。  
(純正部品の締め付けトルクはメーカー指定通りして下さい。)
- 「装着状態の確認」  
全体の組付けが完了したら、もう一度マフラーを手で揺すって各部のクリアランスを確認して下さい。エンジンを始動して暖機し、約2500回転にして各フランジからの排気漏れ、各部の異常音を点検して下さい。運転して再度、各フランジからの排気漏れ、又は各部の異常音を点検して下さい。異常があれば、最初から装着をやり直して下さい。  
《異常があれば、面倒でも最初からやり直して下さい。》

### ▲お願い

装着後200~300km走行した後もう一度各部のボルト類の増し締めと、各フランジ間のガス漏れの点検をして下さい。

